

# Le Château de Saint Sauveur le Vicomte

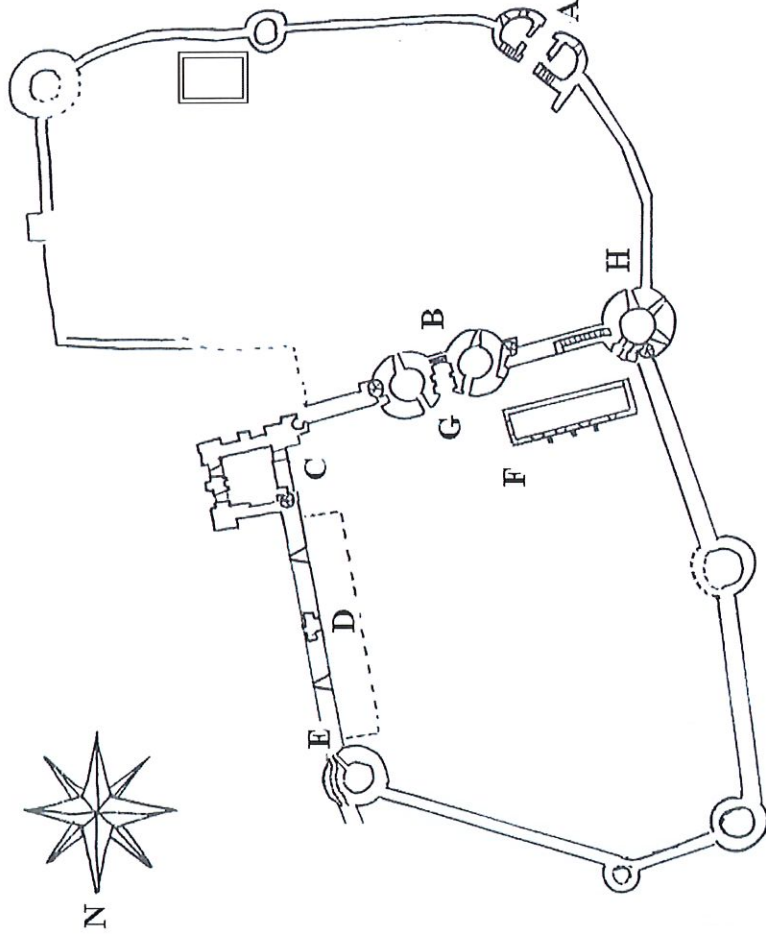
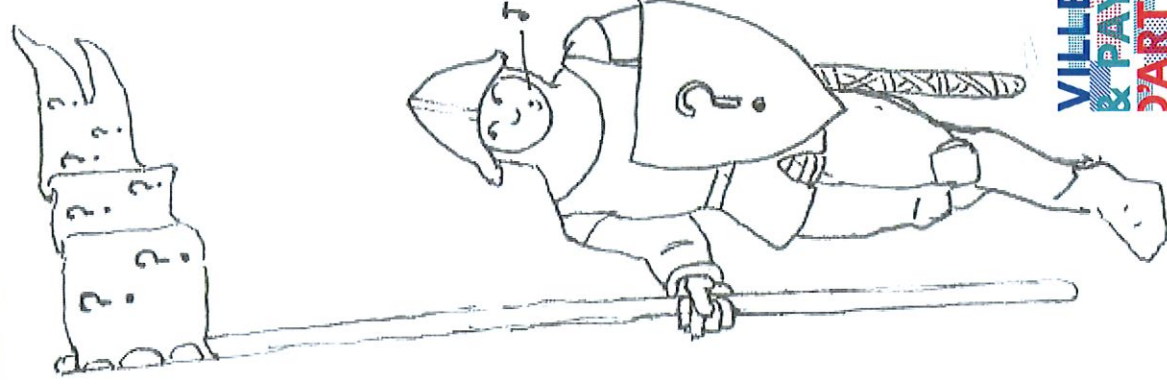

## Petit glossaire de vocabulaire médiéval

**Assommoir** : ouverture pratiquée au sommet d'un passage pour lancer des projectiles.

**Baron** : seigneur important, détenteur d'une baronnie ou "honneur".

**Catapulte** : Engin de guerre à bascule servant à projeter de lourdes pierres

**Chapelain** : prêtre chargé de desservir une chapelle

**Châtelet** : ouvrage, généralement doté de tours, protégeant les entrées.

**Contrefort** : bloc vertical de maçonnerie servant à renforcer une construction.

**Couleuvrine** : Canon à tube long et effilé

**D'argent** : héraldique, désigne la couleur blanche

**D'azur** : héraldique, désigne la couleur bleue

**De gueule** : héraldique, désigne la couleur rouge

**D'or** : héraldique, désigne la couleur jaune

**Esnèque** : bateau viking, synonyme de drakkar

**Herse** : grille de bois coulissante permettant de bloquer une porte

**Gabare** : embarcation plate de navigation fluviale

**Trébuchet** : Engin de guerre à bascule, servant au lancement de projectiles.

(dessins J. Deshayes, 2005)



Nous sommes au mois de mars 1375.  
 Les armées du roi de France assiègent depuis plusieurs mois le château de Saint-Saubeur-le-Vicomte, occupé par une garnison de redoutables soldats anglais.  
 Ta mission est de te rendre sur place pour accomplir une opération d'espionnage et de ramener au roi les informations capitales qui assureront sa victoire...

(Au cours de ta mission, tu peux te repérer sur le plan du château qui figure au revers de ce livret)

Retrouve d'autres livrets de découverte

« **Coucou les P'tits Cailloux !** »

aux bureaux touristiques  
 situés à Valognes et Bricquebec.

20 - Ouf ! te voilà dehors. Mais il te reste encore à trouver le chemin du château de Bricquebec, sans te perdre dans la forêt....

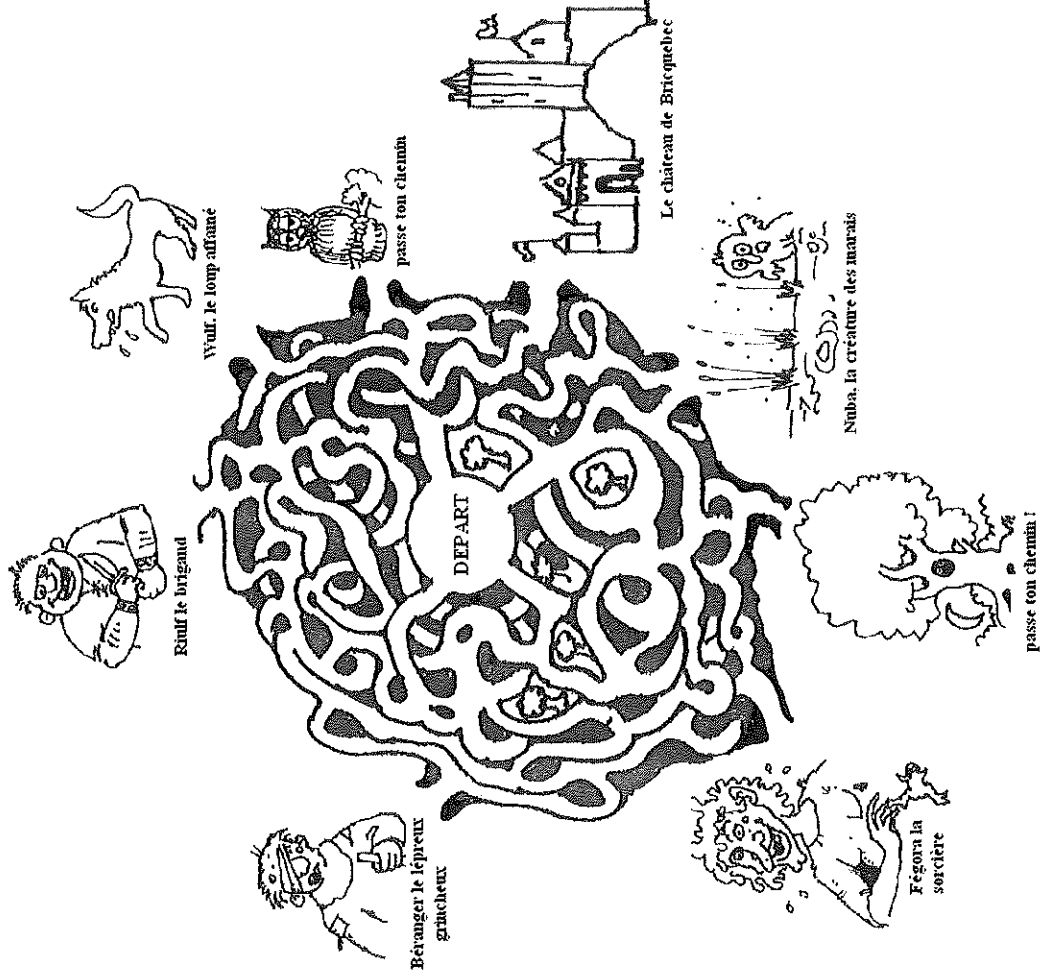

3 - Bien, maintenant que le roi t'a transmis les instructions nécessaires, tu dois choisir le costume approprié pour passer inaperçu parmi la garnison anglaise du château de Saint-Sauveur-le-Vicomte.

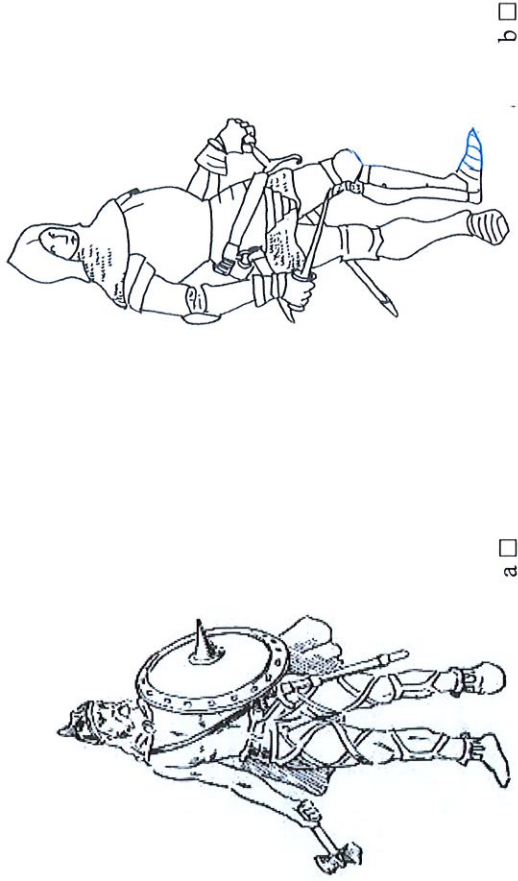

a

b

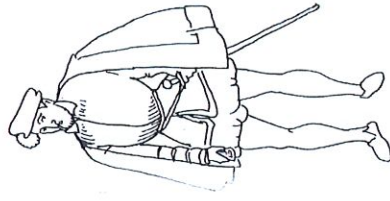

c

17 - En observant le châtelet d'entrée de la haute cour (dit "logis Robessart"), sauras-tu distinguer parmi ces dessins les éléments d'architecture qui en proviennent (G sur ton plan) ?

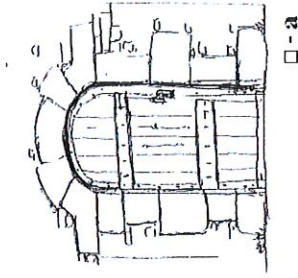

a

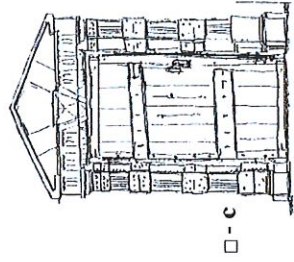

c

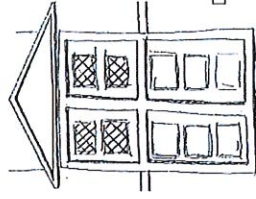

b

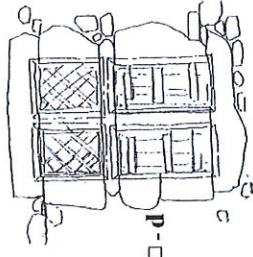

d

18 - Une fois sorti de la haute cour, tu remarques une étrange ouverture percée dans la tour d'angle (H sur ton plan) située face à toi. Sais-tu à quel type d'armement ces ouvertures sont destinées ? (plusieurs réponses sont possibles).

a — arc

b — pistolet

c — trébuchet

d — arbalète

e — coulevrine (petit canon)

f — catapulte

4 - Choisis maintenant ton mode de transport pour rejoindre le Cotentin.

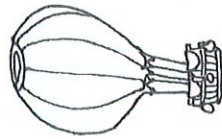

a



b



c

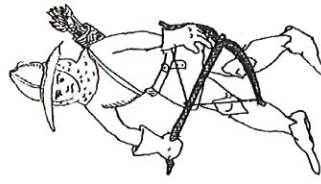
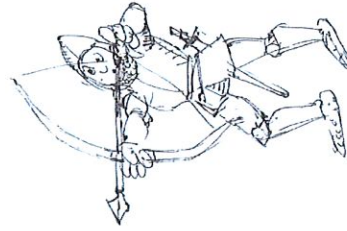
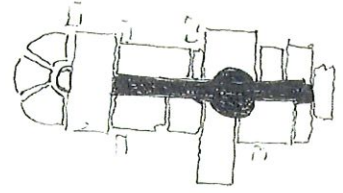

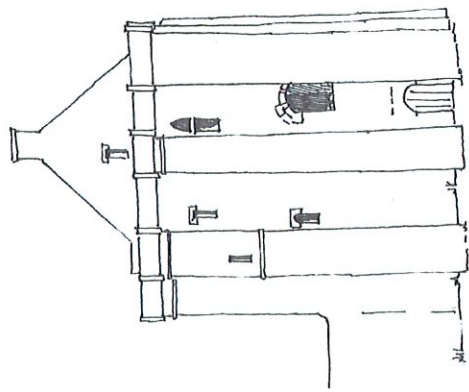

7 - Sur ta droite, tu remarques immédiatement le donjon, ou "tour maîtresse" (C sur ton plan).

Peux tu indiquer d'une flèche où se trouve l'entrée que l'on utilisait au Moyen âge pour y accéder ?

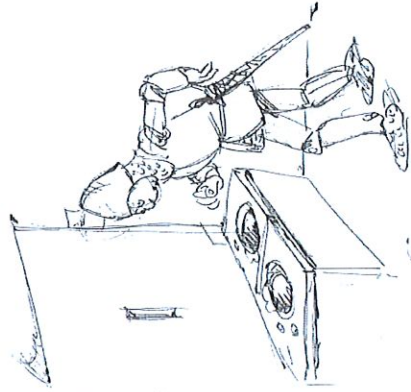

8 - Ce donjon est encadré de puissants contreforts. Sais-tu à quoi servaient ces contreforts ? (plusieurs réponses sont possibles)

- a - à consolider la construction
- b - à loger des latrines
- c - à loger des escaliers

9 - Le sommet du donjon est couronné par une petite maison dont tu peux voir d'en bas, le pignon et la cheminée. Sais-tu à qui était destiné cette construction ?

- a - Au seigneur et à sa famille
- b - Aux invités de marque
- c - Aux soldats en garnison

14 - Attention, le cuisinier t'a remarqué et te demande ce que tu souhaites manger pour ton dîner. Retrouve les intrus qui se sont glissés parmi les aliments que l'on consommait à l'époque médiévale.



a - Anguille



b - café



c - Géline



d - Lard



e - pommes de terre



f - Riz

11 — Le rempart reliant le donjon à la tour nord était adossé au Moyen-âge d'un grand bâtiment. Il n'en subsiste plus aujourd'hui que des vestiges. En les observant bien, peux-tu indiquer d'une flèche la place que pouvait occuper dans ce bâtiment, chacun des trois personnages représentés ci-dessous ?

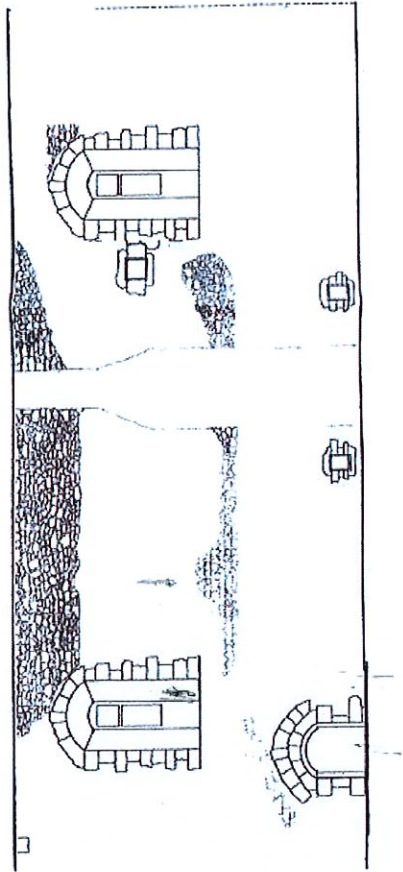

*Le garde de la porte*

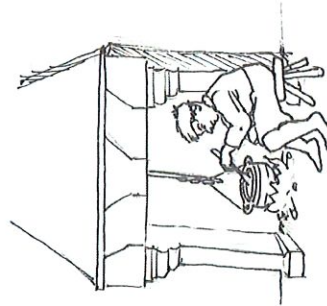

*le cuisinier et sa gamelle*

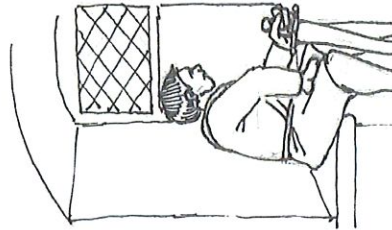

*le guetteur*

12 - Un passage de circulation est aménagé au sommet du mur d'enceinte. Sais-tu à quoi servait ce passage ?

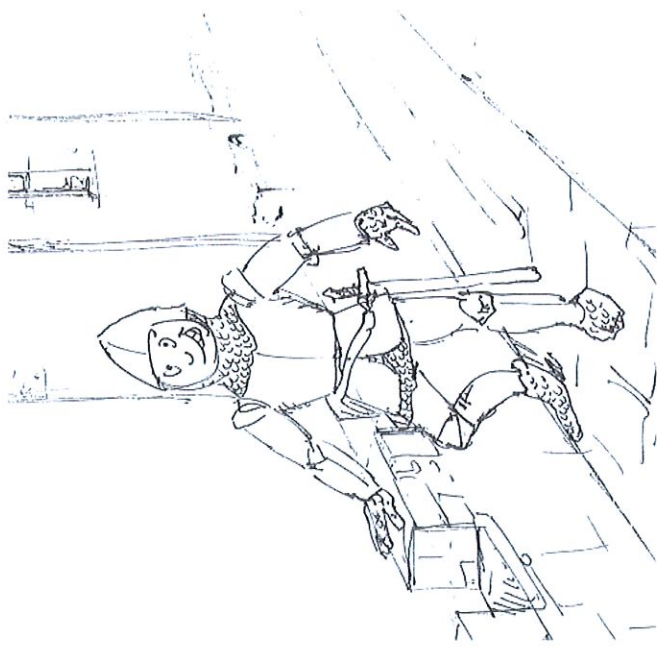

a — de chemin de ronde pour les garnisons

b — de terrasse de tir pour les canons

c — de galerie de promenade pour le châtelain

13 - En utilisant ce passage, on pouvait aller directement du donjon à la tour nord (E sur ton plan). Sais-tu ce qu'abritait cette grosse tour circulaire pendant la guerre de Cent ans.

a - le logement du capitaine

b - un colombier pour les pigeons voyageurs

c - des prisons

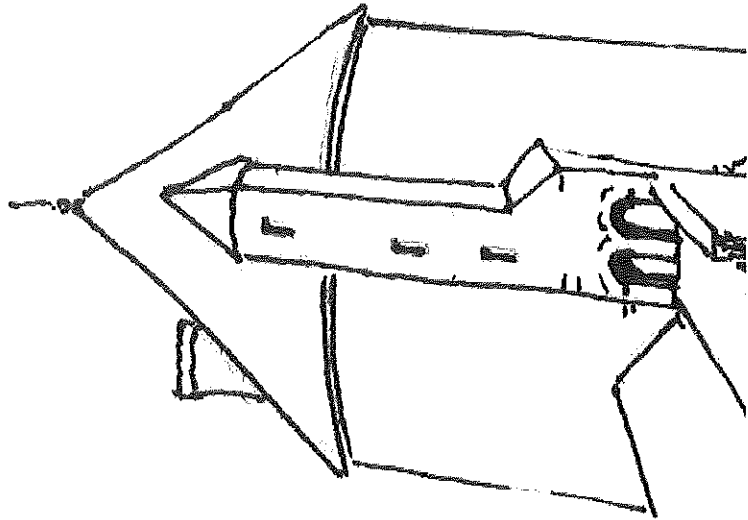

10 - Attention, en visitant le donjon, tu as laissé derrière toi plusieurs objets qui étaient inconnus à l'époque médiévale. Dépêche toi de faire le ménage et de retrouver ces objets, avant d'être repéré par la garnison !

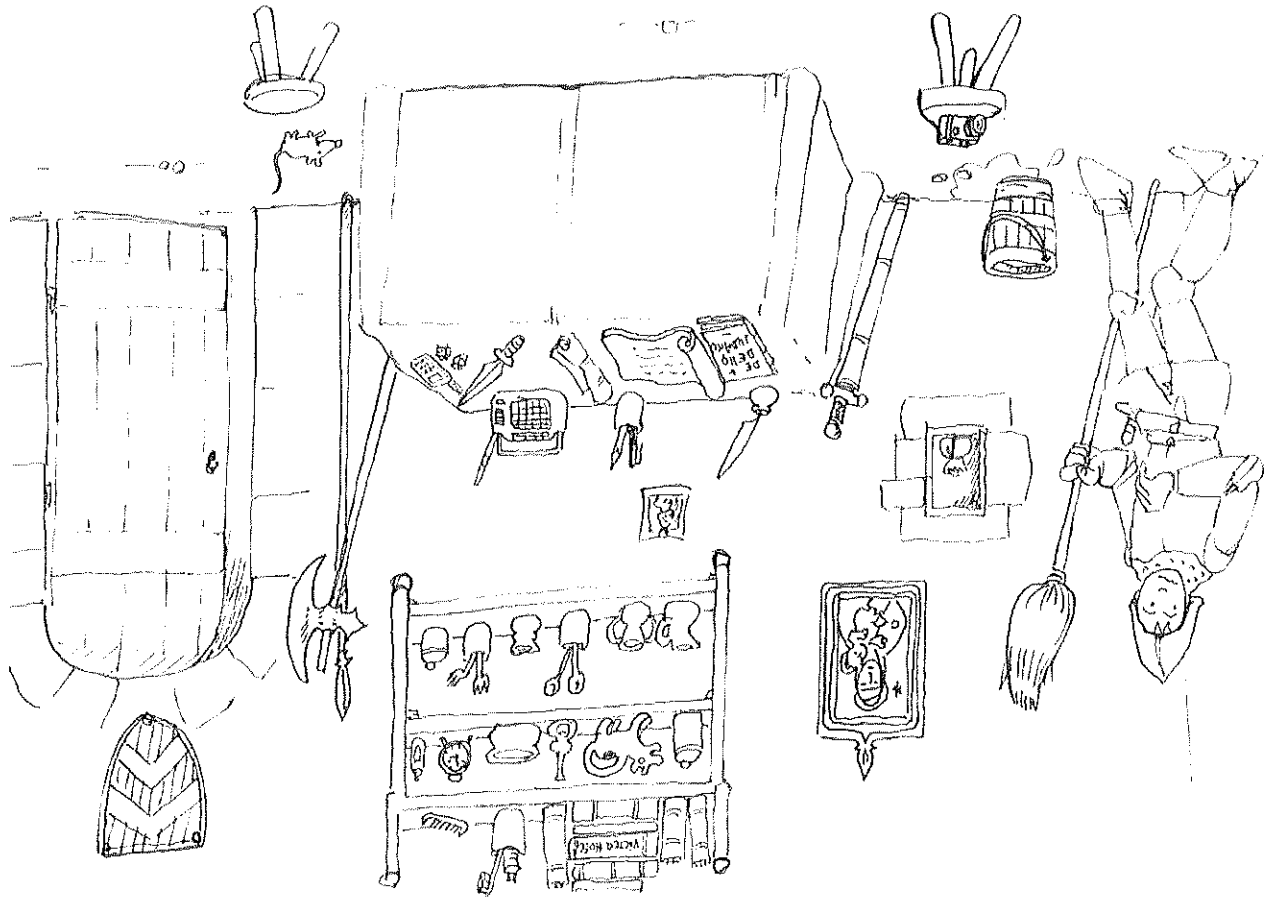

15 - Cette tour ouvre par deux portes jumelles. Peux-tu deviner quelle porte il fallait utiliser pour poursuivre le chemin de ronde sans en déranger les occupants ?

a -

b -

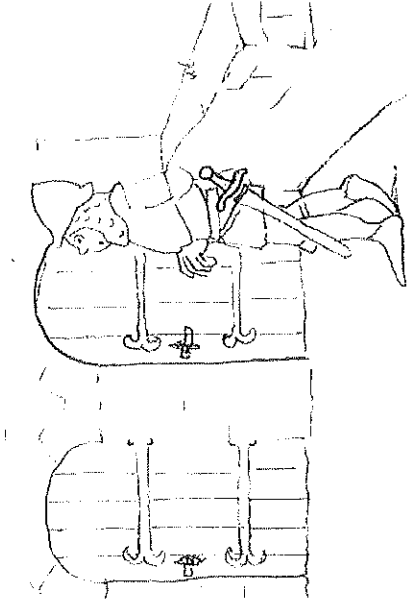

5 - Te voici parvenu devant les remparts du château. A la porterie qui protège l'entrée de la basse-cour (A sur ton plan) tu dois te faire passer pour un ami du baron de Saint-Sauveur-le-Vicomte qui, peu avant de mourir au combat, avait fait don de son château au roi d'Angleterre. Te souviens-tu de son nom ?

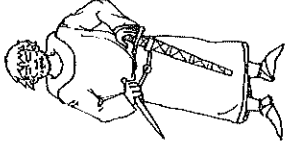

Nicolas de Chiffrevast

Geoffroy d'Harcourt

Robert Bertran

6 - Ta mission d'espionnage pe maintenant commencer. En franchissant le châtelet d'entrée de la haute cour du château (B sur ton plan), note soigneusement chacun des éléments qui en assurent la défense, en les indiquant d'une flèche sur ce dessin.

Herse

Assommoirs

1<sup>ere</sup> porte

2<sup>de</sup> porte

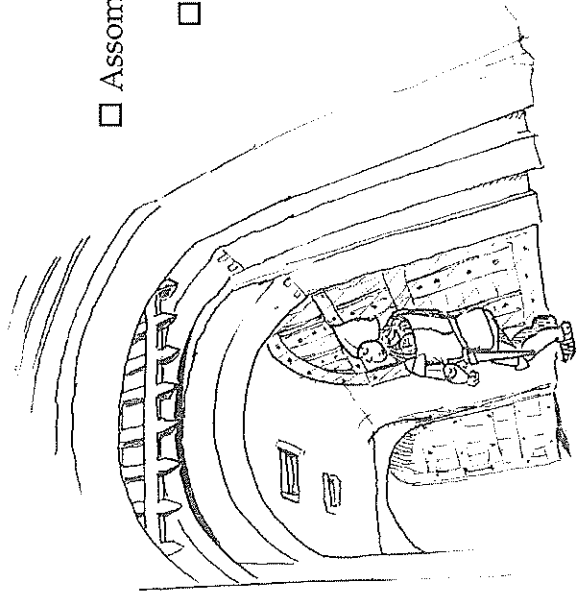

16 - Te voici maintenant revenu près de l'entrée du château, face au bâtiment qui abrite aujourd'hui l'Office de Tourisme (F sur ton plan). Sais-tu lequel de ces personnages rencontrait-on habituellement dans cet édifice ?

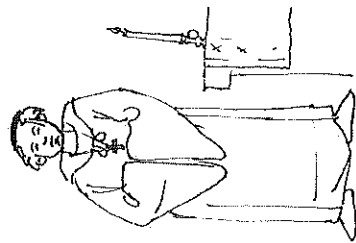

a - Le chapelain

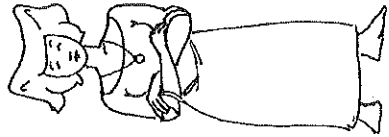

b - la châtelaine

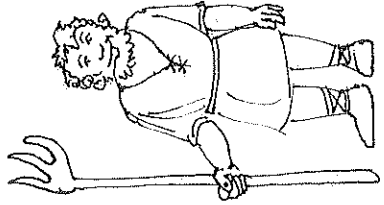

c - le garçon d'écurie

19 - Pour ressortir du château sans être arrêté, tu dois présenter sur ton bouclier les armoiries du roi d'Angleterre, duc de Normandie. Mais lequel de ces écus dois-tu choisir ?



a -  "D'azur semé de fleurs de lys d'argent"



b -  "De gueule aux trois léopards d'or"

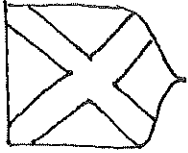

c -  "D'or au sautoir de gueule"

Dessine toi aussi ton propre écu, et si tu as des crayons de couleurs, colorie les blasons de ton livret.

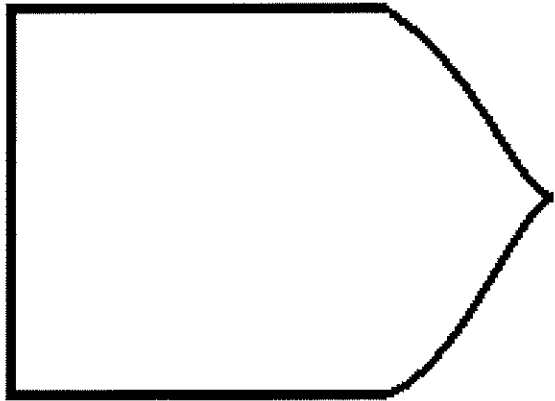

1 - Pour commencer, tu dois aller trouver le roi dans son château, afin qu'il te donne tes lettres de mission. Mais, sais-tu quel était le château favori du roi de France durant cette période ?

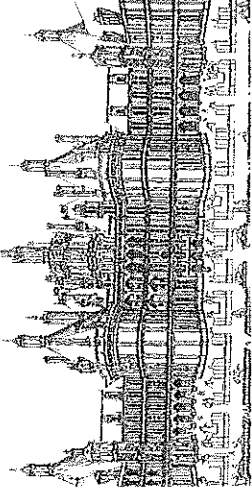

a - Chambord

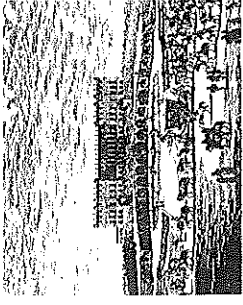

b - Versailles

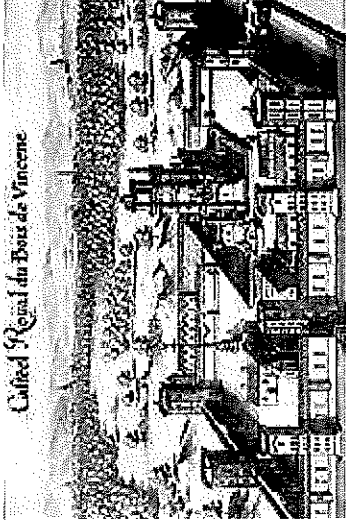

c - Vincennes

2 - Sauras-tu reconnaître le souverain qui régnait à cette époque ?

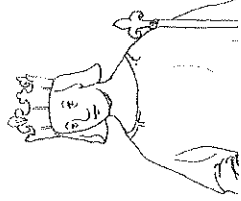

a - Charles V   
(1364-1380)

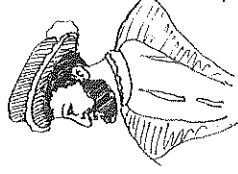

b - François Ier   
(1515-1547)



c - Louis XIV   
(1643-1715)



REPONSE AU QUESTIONNAIRE

« COUCOU LES P'TITS CAILLOUX »

CHÂTEAU DE St SAUVEUR

- N°1—c
- N°2—a
- N°3—b
- N°4—b
- N°5—b
- N°6 :

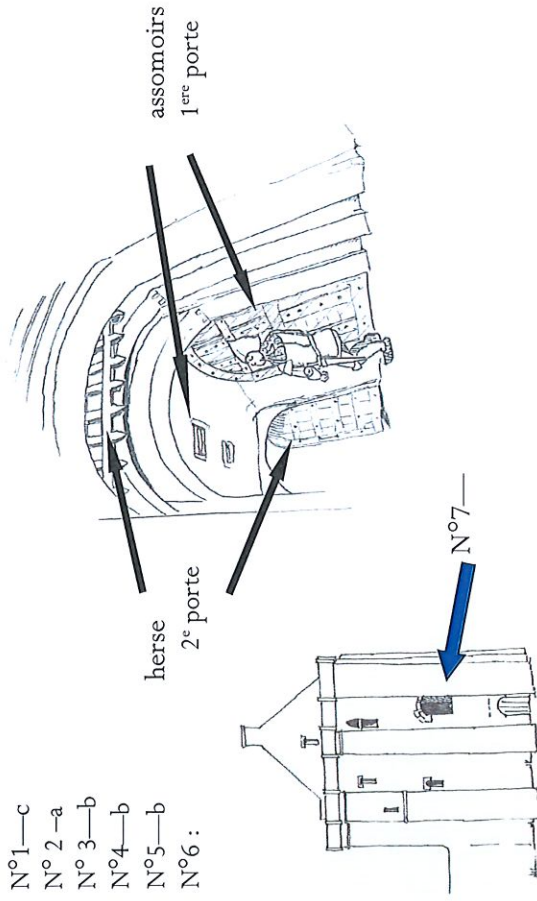

N°8—a / b / c

N°9—c

N°10—appareil photo, brosse et verre à dent, dentifrice, fourchettes, téléphone portable, radio, réveil.

N°11—

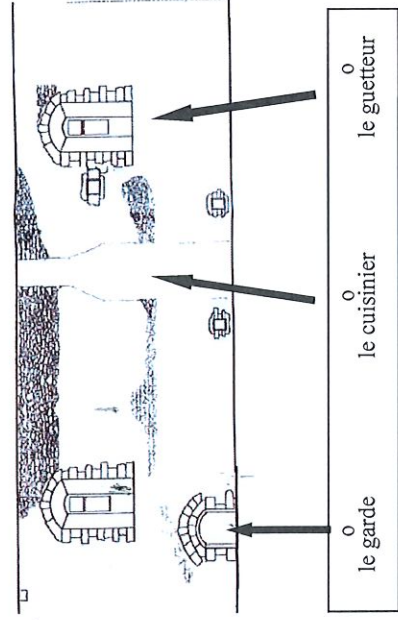

N°12—a

N°13—a

N°14—a / c / d

N°15—b

N°16—a

N°17—c / b

N°18—a / d / e

N°19—b

|          |              |             |
|----------|--------------|-------------|
| le garde | le cuisinier | le guetteur |
|----------|--------------|-------------|

REPONSE AU QUESTIONNAIRE

« COUCOU LES P'TITS CAILLOUX »

CHÂTEAU DE St SAUVEUR

- N°1—c
- N°2—a
- N°3—b
- N°4—b
- N°5—b
- N°6 :

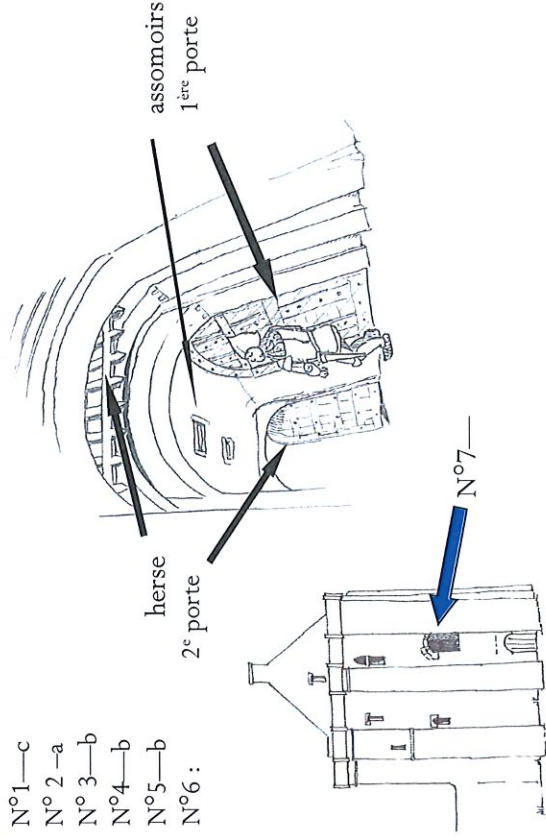

N°8—a / b / c

N°9—c

N°10—appareil photo, brosse et verre à dent, dentifrice, fourchettes, téléphone portable, radio, réveil.

N°11 :

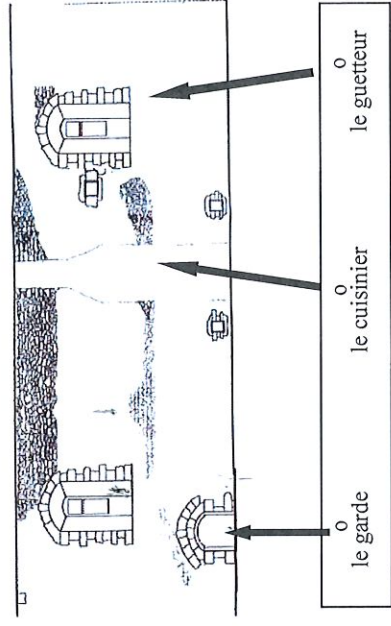

N°12—a

N°13—a

N°14—a / c / d

N°15—b

N°16—a

N°17—c / b

N°18—a / d / e

N°19—b

|          |              |             |
|----------|--------------|-------------|
| le garde | le cuisinier | le guetteur |
|----------|--------------|-------------|